

NANO



COMMERCIAL VACUUM CLEANERS

BRUGS- OG VEDLIGEHOLDELSESMANUAL

 **FIMAP**[®]



ORIGINAL INSTRUCTION DOC. 10060114 - Ver. AD - 05-2017

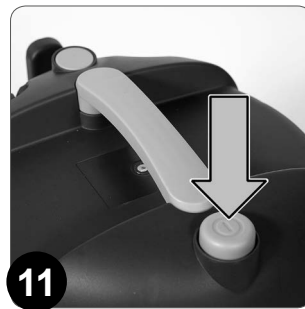
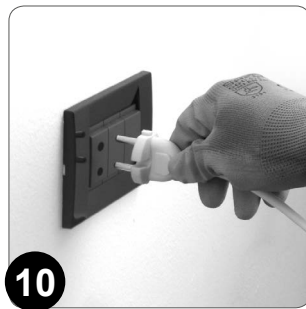
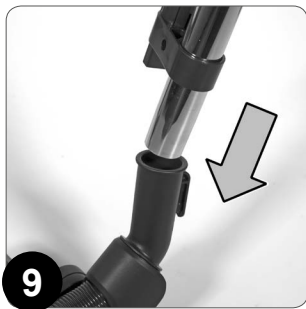
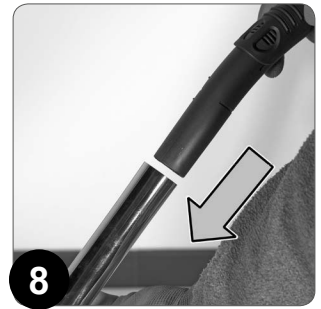
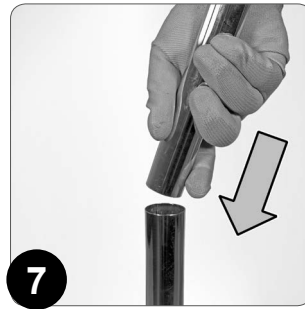
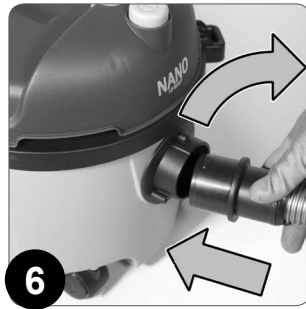
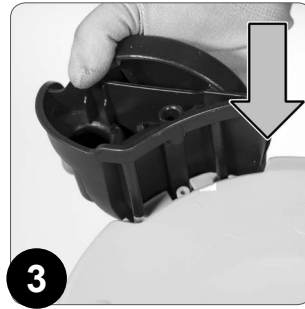
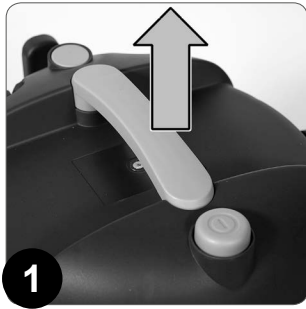

ALMINDELIGE SIKKERHEDSREGLER



Læs og overhold disse sikkerhedsadvarsler, før apparatet anvendes første gang. Opbevar disse sikkerhedsadvarsler med henblik på senere læsning eller overdragelse til nye ejere.

- Læs venligst brugervejledningen til apparatet, før det sættes i funktion.
- Advarselsskiltene på apparatet giver vigtige oplysninger om sikker brug.
- Overhold altid angivelserne i instruktionerne og de gældende regler for forebyggelse af arbejdsulykker.
- Opbevar emballagens plastfolie udenfor børns rækkevidde. Kvælningsfare!

FARENIVEAUER



FARE: Angiver en umiddelbar fare der kan medføre alvorlige læsioner eller dødsfald.



ADVARSEL Angiver en mulig faresituation der kan medføre alvorlige læsioner eller dødsfald.



PAS PÅ Angiver en mulig faresituation der kan medføre mindre alvorlige læsioner.



VÆR OPMÆRKSOM: Angiver en mulig faresituation der kan medføre beskadigelse af ting.

TILSLUTNING TIL ELNETTET



FARE:

- Med henblik på at reducere risikoen for brand, elektrisk stød eller læsioner, bedes man følge alle sikkerhedsinstruktioner og signaleringer om behov for opmærksomhed før brug. Dette støvsugeapparat er udviklet til at være sikker, når det benyttes til rengøringsfunktioner i henhold til de anførte oplysninger. Hvis der opstår beskadigelse af de elektriske eller mekaniske komponenter, skal støvsugeapparatet og / eller tilbehøret repareres hos et kompetent servicecenter eller hos producenten, før den anvendes igen, for at undgå yderligere beskadigelse af apparatet eller fysiske læsioner hos brugeren.
- Før apparatet forbindes til elstikkontakten, skal man kontrollere, at de elektriske data på skiltet svarer til karakteristika for forsyningsnettet. **Apparatet må kun forsynes med vekselstrøm og en spænding der svarer til spændingen vist på serienummerskiltet.**
- Stikkontakten til forsyningskablets stik skal være forsynet med almindelig jordforbindelse.
- Før enhver form for brug skal man undersøge, om der findes beskadigelser på tilslutningsforbindelsen eller på forsyningsstikket. Hvis strømforsyningskablet er beskadiget, skal det udskiftes af kundeservicen eller af en tekniker med tilsvarende kvalifikationer.
- Apparatet må udelukkende tilsluttes en elektrisk forbindelse installeret af en autoriseret elektriker i overensstemmelse med standarden IEC 60364-1.
- Rør aldrig forsyningsstikket med våde hænder.
- Sørg for at kablet der tilslutter til nettet, eller forlængerledningen, ikke beskadiges ved overkørsel, klemning, træk eller lignende. Beskyt kablet mod varme og kontakt med olie eller skarpe kanter.
- Undersøg regelmæssigt, at kablet der tilsluttes til elnettet ikke er beskadiget, for eksempel pga. revner eller materialeældning. Hvis der påvises beskadigelser, skal kablet udskiftes, før apparatet benyttes igen.

- Beskyttelsen mod vandsprøjt og sikring af den mekaniske modstandsdygtighed skal være til stede, også efter eventuel udskiftning af samlinger på kablet der tilslutter til nettet eller på forlængerledningen.
- Rengør aldrig apparatet med slanger eller højtryksrensere (risiko for kortslutning eller andre elektriske beskadigelser).

 **VÆR OPMÆRKSOM:**

- Tændingstransient medfører midlertidig reducere af spændingen.
- Under ugunstige netforhold kan de andre apparaturer blive beskadiget.
- Disse beskadigelser opstår, hvis netimpedans er under $0,15\Omega$.

ANVENDELSE

 **FARE:**

- Brug med beskadiget ledning eller stik er forbudt. Tager fat i stikket og ikke i ledningen, når du skal koble det fra stikket. Undgå at røre stikket eller støvsugeapparatet med våde hænder. Sluk for alle betjeningsanordningerne, før du tager stikket ud af stikkontakten.
- Træk ikke i støvsugeapparatet eller i kablet, brug ikke kablet som håndtag, luk ikke kablet i døren, og træk ikke kablet rundt om skarpe kanter eller hjørner. Før ikke støvsugeapparatet over kablet. Hold kablet på passende afstand af opvarmede overflader.
- Vær specielt opmærksom ved rengøring af trapper.
- Apparatet må ikke benyttes eller opbevares udendørs under fugtige forhold eller udsættes for regn.
- Opbevaringstemperaturen skal være mellem -25 °C og $+55\text{ °C}$.
- Brugsbetingelser: omgivelsestemperatur mellem 0 °C og 40 °C med relativ fugtighedsgrad mellem 30 og 95%. Sugeapparatet er kun udviklet til tør rengøring og må ikke anvendes eller opbevares udendørs under fugtige forhold.
- Inden brug skal man sørge for, at apparatet og arbejdsudstyret er i perfekt stand; undersøg specielt forlængerledningen. Hvis der påvises beskadigelser, skal forsyningsstikket straks afbrydes fra netstikkontakten, og apparatet må ikke benyttes.
- Under brug af apparatet i risikofyldte omgivelser (for eksempel på en servicestation) skal alle gældende sikkerhedsregler overholdes. Det er forbudt at anvende apparatet i omgivelser med eksplosionsfare.
- Visse substanser kan danne eksplosionsfarlige dampe og blandinger sammen med den op-sugede luft.
- Følgende substanser må aldrig opsuges:
 - ◆ Eksplosionsfarlige eller antændelige gasser, væsker eller pulver (reaktivt pulver).
 - ◆ Reaktivt metalpulver (for eksempel aluminium, magnesium, zink) sammen med stærkt alkaliske eller syreholdige rensningsmidler.
 - ◆ Rene syrer og alkaliske opløsninger.
 - ◆ Organiske opløsninger (for eksempel benzin, fortyndingsmidler til maling, acetone eller diesel).

 **ADVARSEL**

- Hold hår, løstsiddende tøj, fingre og alle andre legemsdele væk fra åbninger og dele i bevægelse. Stik ikke genstande ind i åbninger og benyt aldrig apparatet, hvis åbningen er blokeret. Hold åbningerne fri for støv, fnug, hår og alle andre ting, der kan reducere luftkapaciteten.

- Dette apparat er ikke egnet til opugning af farligt pulver.
- Det er forbudt at opsuge antændelige eller brændbare væsker, såsom benzin, eller at anvende apparatet i områder, hvor disse væsker kan være til stede.
- Opsug aldrig materialer der brænder eller ryger, såsom cigaretter, tændstikker eller glødende aske.
- **Apparatet kan anvendes af børn på mindst 8 år og af personer med nedsatte fysiske, sensoriske eller mentale evner - eller af personer uden erfaring eller kendskab til maskinen - blot brugen overvåges, eller hvis disse brugere har fået instruktioner til sikker anvendelse af apparatet og forstår de farer der kan opstå. Børn må ikke lege med apparatet. Den rengøring og vedligeholdelse, som brugeren skal sørge for, må ikke udføres af børn uden opsyn.**
- Det er nødvendigt at holde børn under opsyn, så det sikres, at de ikke leger med apparatet.
- Det er forbudt at lade børn udføre den rengøring og vedligeholdelse, som brugeren skal stå for.
- Dette apparat er kun beregnet til brug i lukkede lokaler.
- Lad aldrig apparatet være uden tilsyn, når det er tilsluttet stikkontakten. Tag stikket ud, når det ikke benyttes, og før vedligeholdelse.
- Opsug aldrig brændende eller glødende genstande.
- Det er forbudt at udsætte personer og dyr for sugekraften.
- Under forhold med lave temperaturer må apparaterne ikke anvendes udendørs.

**PAS PÅ**

- Undgå at apparatet i funktion kommer i tæt nærhed af følsomme organer, såsom ører, mund, øjne, etc.
- Benyt ikke apparatet uden monterede filtre. Det er nødvendigt, at posefilteret altid er monteret i sugeapparatet til tørre partikler.
- Apparatet må kun opbevares i lukkede lokaler.
- Hvis støvsugeapparatet ikke fungerer korrekt, eller det er blevet tabt på gulvet eller i vand, er beskadiget, eller er blevet efterladt udendørs, skal det indleveres hos et servicecenter eller til forhandleren.
- Benyt altid apparatet i overensstemmelse med de anførte brugsforhold; tag højde for de lokale tilstande og vær opmærksom på tilstedeværende personer under arbejdet, specielt børn.
- Efterlad aldrig apparatet uden overvågning, før det er blevet slukket og forsyningsstikket er fjernet fra netstikkontakten.
- Bær altid egnede beskyttelseshandsker under arbejde på apparatet.
- Apparatet må udelukkende benyttes af personer der er blevet undervist i den pågældende brug eller som har bevist, at de er i stand til at anvende apparatet, og efter udtrykkelig tilladelse.
- Stil aldrig væskebeholdere på selve apparatet.
- Benyt pulverslukkere i tilfælde af brand. Brug ikke vand.
- Sluk straks apparatet, hvis der dannes skum eller lækkes vand.

TRANSPORT

ADVARSEL

- Luk alle blokeringskroge på det øverste låg før transport.
- Under transport af apparatet skal motoren være slukket; sørg desuden for, at apparatet er placeret stabilt og sikkert.

VEDLIGEHOLDELSE

FARE:

- Inden apparatet rengøres og vedligeholdes, og før der eventuelt udskiftes komponenter, skal apparatet slukkes og forsyningsstikket skal afbrydes fra netstikkontakten.
- Apparatet må udelukkende repareres hos autoriserede servicecentre, eller af teknikere kvalificeret indenfor denne sektor, der kender alle relevante sikkerhedsregler indenfor det pågældende område.
- Udfør sikkerhedskontrol i overensstemmelse med de lokale reglementer for apparater til kommerciel brug.

TILBEHØR OG RESERVEDELE

PAS PÅ

- Anvend udelukkende tilbehør og reservedele autoriseret af fabrikanten. Originale reservedele og tilbehør sikrer, at apparatet kan anvendes på en sikker måde uden fejlfunktioner.

FORLÆNGERKABLER

PAS PÅ

KABLETS LÆNGDE	KABLETS TVÆRSNIT	
	<16A	<25A
Op til 20m	1,5mm ²	2,5mm ²
Fra 20m til 50m	2,5mm ²	4,0mm ²

Til forlængerkabler må man udelukkende anvende de materialer, der oplyses af producenten (kontakt en autoriseret forhandler) eller modeller med højere kvalitet. Under brug af et forlængerkabel skal man overholde det mindste tilladte tværsnit.

SUGEAPPARAT TIL TØRRE PARTIKLER

FARE:

- Apparatet er kun udviklet til opsugning af tørre, faste partikler og må under ingen omstændigheder anvendes til andre formål.

ADVARSEL

- Apparatet er ikke egnet til opsugning af sundhedsfarligt pulver.

INDHOLDSFORTEGNELSE

ALMINDELIGE SIKKERHEDSREGLER	4
FARENIWAUER	4
TILSLUTNING TIL ELNETTET	4
ANVENDELSE	5
TRANSPORT	7
VEDLIGEHOLDELSE	7
TILBEHØR OG RESERVEDELE	7
FORLÆNGERKABLER	7
SUGEAPPARAT TIL TØRRE PARTIKLER	7
INDHOLDSFORTEGNELSE	8
ANVENDTE SYMBOLER I DENNE MANUAL	8
MANUALENS FORMÅL OG INDHOLD	8
TEKNISK BESKRIVELSE	8
FORVENTET BRUG – BEREGNET BRUG	8
TEKNISKE OPLYSNINGER	8
KLARGØRING TIL BRUG	8
EFTER ENDT ARBEJDE	9
VEDLIGEHOLDELSE	9
BORTSKAFFELSE	9
FEJLFINDING	9
EF-OVERENSSTEMMELSESERKLÆRING	9

ANVENDTE SYMBOLER I DENNE MANUAL



Symbol med åben bog og et i:
Angiver behov for konsultation af vejledningen til brug.



Symbol med åben bog:
Angiver at operatøren skal læse manualen, før apparatet tages i anvendelse.



Symbol for overdækket sted:
Procedurene indledt af følgende symbol skal altid udføres på et tørt og overdækket sted.



Advarselssymbol:
Læs omhyggeligt delene af manualen indledt af dette symbol, og overhold alle angivelser uden undtagelse, for at kunne beskytte operatøren og selve apparatet.



Symbol for bortskaffelse:
Læs omhyggeligt afsnittene med dette symbol vedrørende bortskaffelse af apparatet.

MANUALENS FORMÅL OG INDHOLD

Denne manual har til opgave at give alle nødvendige oplysninger til kunden med henblik på korrekt og selvstændig brug af apparatet på den mest sikre måde. Manualen indeholder oplysninger vedrørende tekniske aspekter, sikkerhed, funktion, standsning af apparatet, vedligeholdelse, reservedele og bortskaffelse.

Operatørerne og de kvalificerede teknikere skal læse oplysningerne i den foreliggende manual omhyggeligt igennem, før der udføres nogen form for indgreb på apparatet. I tilfælde af tvivl om korrekt fortolkning af instruktionerne, skal man rette henvendelse til det nærmeste servicecenter med henblik på at få den nødvendige forklaring.

TEKNISK BESKRIVELSE

NANO er et støvsugeapparat der - pga. undertrykket skabt internt i opsamlingsbeholderen af sugepumpen drevet af den elektriske motor - er i stand til at suge støv og tørre, faste partikler med dimensioner på op til 2 cm og med stuetemperatur, vha. tilbehøret i kontakt med overfladen på gulvet og møblelementet. Indsugningsrøret fører luft med støv og faste rester ind i opsamlingsbeholderen, hvor de samles og tilbageholdes vha. filtrene. **Apparatet må udelukkende benyttes til dette formål.**

FORVENTET BRUG – BEREGNET BRUG

Dette apparat er udviklet og fremstillet til rengøring (opsugning af tørre, faste partikler) af glatte og kompakte gulve i kommercielle, civile og industrielle omgivelser under sikre forhold ved betjening fra en kvalificeret operatør.

Apparatet er kun egnet til brug i lukkede lokaler eller i omgivelser der under alle omstændigheder skal være overdækkede. Apparatet må ikke rammes af vandstråler eller anvendes udenfor i regnvejr.

DET ER FORBUDT at anvende apparatet på steder med eksplosionsfare, eller til opsamling af farligt pulver eller antændelige væsker. Maskinen er heller ikke beregnet til transport af personer eller genstande.

TEKNISKE OPLYSNINGER	MÅ/ ENH	NANO 230V	NANO 115V
Forsyningsspænding	V	230	115
Frekvens	Hz	50	60
Nominal effekt	W	700	1200
Sugeenhedens type		Dry	Dry
Undertryk	kPa	18	21
Luftkapacitet	m ³ /h	96	108
Kapacitet for opsamlingsbeholder	l	10	10
Beholderens materiale		PP+CaCo ₃	PP+CaCo ₃
Længde på forsyningskabel	m	10	10
Vægt i tom tilstand	kg	6.3	5.3
Dimensioner (b x h x d)	mm	335 x 390 x 305	333 x 320 x 327
Diameter på tilbehør	mm	32	32
Lydtryksniveau (ISO 11201)	dB (A)	76	82
Usikkerhed KpA	dB (A)	1.5	1.5

KLARGØRING TIL BRUG

Følg venligst nedenstående fremgangsmåde før arbejdet indledes første gang:

1. Anbring den nederste del af den eksterne emballage i kontakt med gulvet.



VÆR OPMÆRKSOM: Benyt tegningerne på papkassen til at finde den rigtige retning.

2. Åbn den eksterne papkasse.

3. Fjern alt tilbehør fra papkassen og læg det forsigtigt på gulvet.

4. Træk apparatet ud fra papkassen vha. det specielle håndtag (Fig.1).

5. Træk apparatet ud fra beskyttelsesposen vha. det specielle håndtag.



VÆR OPMÆRKSOM: Der henstilles til, at man beholder alle emballagekomponenter med henblik på eventuel fremtidig transport af apparatet.



VÆR OPMÆRKSOM: Under disse handlinger skal man bære handsker for at beskytte sig ved eventuel kontakt med kanter eller spidse metalgenstande.

6. Fastgør det bagerste hjul på den bagerste hjulstøtte, indsæt dornen på det bagerste hjul i slidserne på støtten (Fig.2).



VÆR OPMÆRKSOM: Hjulet er anbragt korrekt, når hjulets stopanordninger er helt inde i slidserne på støtten.

7. Indsæt de bagerste hjulstøtter på støvsugerens beholder, indsæt dornene på støtten i slidserne på beholderen (Fig.3).



VÆR OPMÆRKSOM: Med henblik på at lette monteringen, er bogstaverne "R" og "L" punsløet både på beholderen og på støtterne, hvor de angiver henholdsvis højre og venstre.

8. Fastgør de bagerste hjulstøtter på støvsugerens beholder vha. de medfølgende skruer (Fig.4).



VÆR OPMÆRKSOM: Skruetrækkeren følger ikke med leveringen.

9. Fastgør drejehjulet på støvsugerens beholder, indsæt dornen på drejehjulet i hullet på støtten (Fig.5).



VÆR OPMÆRKSOM: Hjulet er anbragt korrekt, når drejehjulets stopanordninger er helt inde i slidserne på beholderen.



VÆR OPMÆRKSOM: før brug skal man kontrollere korrekt tilstand og servicesikkerhed for apparatet med arbejdsredskaberne, specielt forsyningskablet og forlængerledningen. Det er forbudt at anvende apparatet, hvis det er fejlbehæftet.

10. Anbring indsugningsrøret i sugemundstykket på opsamlingsbeholderen og fastgør indsugningsrøret i mundstykket ved at dreje i pilens retning (Fig.6).



VÆR OPMÆRKSOM: Se også symbolerne trykt på selve apparatet.

11. Saml stålørret til forlængelse (Fig.7).

12. Indsæt røret til forlængelse i indsugningsrøret (Fig.8).

13. Indsæt det valgte tilbehør i forlænger-røret (Fig.9).

14. Åbn hængslerne der holder sugelåget, anbragt på siden af beholderen (Fig.13).



VÆR OPMÆRKSOM: Se også symbolerne trykt på selve apparatet.

15. Benyt håndtaget på opsamlingsbeholderens låg (Fig.1) til at fjerne det pågældende låg fra opsamlingsbeholderen. Læg låget til opsamlingsbeholderen forsigtigt på gulvet.

16. Træk filteret til luft i indgang ud fra indersiden af opsamlingsbeholderen (Fig.14).

17. Indsæt filteret - papirposen til opsamling i opsamlingsbeholderen; sørg for at indsætte filteret korrekt i sugemundstykket internt i opsamlingsbeholderen, samt at undgå beskadigelse af papirstøtten på selve posen (Fig.15).



VÆR OPMÆRKSOM: denne handling gælder kun, hvis man er i besiddelse af et filter - papirpose til opsamling (ekstra tilbehør).

18. Benyt håndtaget på opsamlingsbeholderens låg til at placere det pågældende låg korrekt på opsamlingsbeholderen.

19. Fastgør hængslerne til sugelåget, anbragt i siden af beholderen.



VÆR OPMÆRKSOM: Anvend aldrig apparatet uden det medfølgende luftfilter i indgangen til sugemotoren.

20. Indsæt stikket på forsyningskablet i stikkontakten til forsyningsnettet (Fig.10).

21. Tænd apparatet vha. hovedafbryderen (Fig.11).

22. Hvis man benytter tilbehøret "kombineret mundstykke", skal man stille børstens omskifter på "HÅRD OVERFLADE" eller "GULVTÆPPE". Herefter kan man støvsuge (Fig.12).

⚠ VÆR OPMÆRKSOM: Første gang man benytter børstetilbehøret, skal man fjerne stopanordningerne, som forklaret på skiltet på selve tilbehøret.

⚠ VÆR OPMÆRKSOM: Hvis man under brug bemærker, at tilbehøret hænger for tæt fast til den rengjorte overflade, skal luftstrømmen reguleres i indsuigningsrøret vha. grebet på håndtaget, så tilbehøret frigøres.

EFTER ENDT ARBEJDE

Efter endt arbejde skal man, inden der udføres nogen form for vedligeholdelse, gøre følgende:

1. Bring apparatet hen til det sted, hvor opsamlingsbeholderen skal tømmes.
2. Følg alle procedurer i kapitlet "VEDLIGEHOLDELSE".
3. Børg apparatet hen til det sted, hvor det skal opbevares.
4. Anbring indsuigningsrørets fastgørings-clips i holderen forrest på håndtaget til opsamlingsbeholderens låg.

⚠ VÆR OPMÆRKSOM: Parker apparatet i et lukket område på en flad overflade; der må ikke være genstande i nærheden, der kan ødelægges af apparatet, eller genstande, der kan ødelægge selve apparatet ved kontakt.

VEDLIGEHOLDELSE

Korrekt vedligeholdelse af opsamlingsbeholderen vil sikre bedre rengøring af gulvet. Følg venligst nedenstående fremgangsmåde ved tømning af opsamlingsbeholderen:

1. Bring apparatet hen til det sted, hvor vedligeholdelsen skal udføres.

♻ VÆR OPMÆRKSOM: Det sted, hvor den pågældende handling udføres, skal være i overensstemmelse med den gældende miljølovgivning.

1. Kontroller at hovedafbryderen er i pausestilling; hvis dette ikke er tilfældet, skal den afbrydes ved tryk (Fig.11).
2. Kontroller at stikket til forsyningskablet er afbrudt fra stikkontakten til forsyningsnettet (Fig.10), hvis dette ikke er tilfældet, skal stikket afbrydes.

⚠ VÆR OPMÆRKSOM: For at undgå beskadigelse af forsyningskablet, skal stikket afbrydes direkte fra elnettet ved at trække i det pågældende stik i stedet for at trække i kablet.

3. Åbn hængslerne der holder sugelåget, anbragt på siden af beholderen (Fig.13).

i VÆR OPMÆRKSOM: Se også symbolerne trykt på selve apparatet.

4. Benyt håndtaget på opsamlingsbeholderens låg til at fjerne det pågældende låg fra opsamlingsbeholderen. Læg låget til opsamlingsbeholderen forsigtigt på gulvet.
5. Træk filteret til luft i indgang ud fra indersiden af opsamlingsbeholderen (Fig.14).
6. Træk filteret - papirposen ud fra opsamlingsbeholderen; sørg for at undgå beskadigelse af posens papstøtte (Fig.15).

i VÆR OPMÆRKSOM: denne handling gælder kun, hvis man er i besiddelse af et filter - papirpose til opsamling (ekstra tilbehør).

i VÆR OPMÆRKSOM: hvis man ikke har et filter - papirpose til opsamling (ekstra tilbehør), skal beholderens indhold tømmes i en skraldespand.

7. Benyt en fugtig klud til at rengøre opsamlingsbeholderens inderside.
8. Fjern stopanordningen på sugemotorens filter fra sugehovedet; drej den i pilens retning (Fig.17).

i VÆR OPMÆRKSOM: Se også symbolerne trykt på selve apparatet.

9. Træk sugemotorens filter ud (Fig.18).
10. Rengør filterne med en luftstråle, der skal holdes i en afstand på over tyve centimeter. Udskift, hvis de er beskadigede.

i VÆR OPMÆRKSOM: Hvis der stadig er snavs på filterne, kan de rengøres under rindende lunkent vand. Vent til de er helt tørre, før de genmonteres på apparatet.

11. Benyt håndtaget på opsamlingsbeholderens låg til at placere det pågældende låg korrekt på opsamlingsbeholderen.
12. Fastgør hængslerne til sugelåget, anbragt i siden af beholderen.
13. Afbryd indsuigningsrøret fra sugemundstykket på opsamlingsbeholderen (Fig.16); frigør indsuigningsrøret fra mundstykket ved at dreje i pilens retning.

i VÆR OPMÆRKSOM: Se også symbolerne trykt på selve apparatet.

14. Fjern indsuigningsrøret fra forlænger-røret.
15. Rengør indersiden af indsuigningsrøret vha. en luftstråle.
16. Fjern forlænger-røret fra sugetilbehøret.
17. Rengør indersiden af forlænger-røret vha. en luftstråle.
18. Rengør først sugetilbehøret vha. en luftstråle og derefter med en fugtig klud.
19. Gentag handlingerne omvendt ved genmontering.

BORTSKAFFELSE

Apparatet skal overdrages til en skrothandler eller indleveres ved et autoriseret indsamlingscenter. Før apparatet skrottes, skal man fjerne og sortere følgende materialer, der skal indsamles separat i overensstemmelse med den gældende lovgivning indenfor miljøbeskyttelse:

- Filt
- Elektriske og elektroniske komponenter*
- Plastikdele
- Metaldele

(* Kontakt forhandleren for oplysninger om bortskaffelse af de elektriske og elektroniske komponenter.

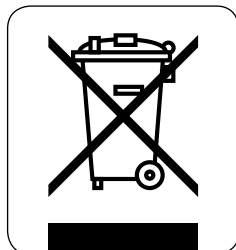

FEJLFINDING

I dette kapitel forklares de mest almindelige problemer under brug af apparatet. Hvis man ikke er i stand til at løse problemerne selv vha. nedenstående oplysninger, bør man kontakte det nærmeste servicecenter.

PROBLEM	MULIG ÅRSAG	LØSNING
APPARATET TÆNDER IKKE	Hovedafbryderen er ikke aktiveret.	Tryk på hovedafbryderen.
	Stikket på apparatets forsyningskabel er ikke blevet indsat korrekt i netstikkontakten.	Tilslut stikket på apparatets forsyningskabel korrekt til netstikkontakten.
	Apparatets elektroniske specifikationer stemmer ikke overens med forsyningsnettets elektroniske specifikationer.	Kontroller om de tekniske oplysninger på apparatets serienummerskilt stemmer overens med forsyningsnettets karakteristika.
	Forsyningskablet er beskadiget.	Kontakt straks en specialuddannet tekniker.
UTILSTRÆKKELIG SUGNING - FOR STOR STØVDANSE	Indsuigningsrøret er ikke forbundet korrekt til mundstykket på opsamlingsbeholderen.	Forbind indsuigningsrøret korrekt til mundstykket på opsamlingsbeholderen.
	Indsuigningsrøret er ikke forbundet korrekt til forlænger-røret.	Forbind indsuigningsrøret korrekt til forlænger-røret.
	Forlænger-røret er ikke forbundet korrekt til det anvendte sugetilbehør.	Forbind forlænger-røret korrekt til det anvendte sugetilbehør.
	Tilstedeværelse af urenheder der tilstopper sugekredsløbet (indsuigningsrør; forlænger-rør; sugetilbehør).	Fjern urenhederne fra sugekredsløbet.
	Tilstedeværelse af urenheder der tilstopper sugefiltrene.	Fjern urenhederne fra sugefiltrene.

EF-OVERENSSTEMMELSESERKLÆRING

Undertegnede virksomhed:

FIMAP S.p.A.
Via Invalidi del Lavoro n.1
37059 Santa Maria di Zevio (VR)
erklærer under eget ansvar, at produkterne

STØVSUGEAPPARATER: mod. NANO 230V – NANO 115V

stemmer overens med følgende direktiver:

- 2004/108/EF EMC
- 2006/42/EF MD
- 2011/65/EU RoHS
- 2009/125/EF Ecodesign
- 2013/666/EU Ecodesign for vakuum

Den person, der er autoriseret til at udarbejde det tekniske dossier:

Sig. Giancarlo Ruffo
Via Invalidi del Lavoro n.1
37059 Santa Maria di Zevio (VR) - ITALY

Santa Maria di Zevio, 06/10/2014

FIMAP S.p.A.
Lovlig repræsentant
Giancarlo Ruffo

Fabrikant:
Zhejiang Yili Cleaning Appliances Co., LTD.
No. 8 Building, No. 111, Lingxiu Road
Luoxing Street, Jiashan County, Zhejiang Province, P.R. China
Telefon: 0086-573-84809000 - Fax: 0086-573-84837222
E-mail: yoyo.gu@yili-biz.com
Web: <http://www.yili-biz.com>

Befuldægtiget:
FIMAP S.p.A.
Via Invalidi del Lavoro, 1
37059 - Santa Maria di Zevio (VR) - Italia
Tlf.: 0039 045 6060411 - Fax.: 0039 045 6060417
E-mail: service@fimap.com
Hjemmeside: www.fimap.com



FIMAP S.p.A. - Via Invalidi del Lavoro, 1 - 37059 S. Maria di Zevio - Verona - Italy
Tel. +39 045 6060411 - Fax +39 045 6060417 - E-mail: fimap@fimap.com
www.fimap.com